

# Dynapac DR6X

## Stampfer



### Technische Daten

Gewicht	
Einsatzgewicht (CE)	58 kg
Nettogewicht	57 kg

Zugkraft	
Max. Arbeitsgeschwindigkeit	20 m/Min.
Max. Flächendeckung	276 m <sup>2</sup> /Std.

Verdichtung	
Schlagkraft	15 kN
Vibrationsfrequenz	10 – 11,8 Hz

Motor	
Hersteller/Modell	Honda GXR 120
Anzahl Zylinder	1
Typ	Luftgekühlter Benzinmotor
Abgasemissionen entsprechend	CARB Phase III
Nennleistung	2,8 kW
Tankvolumen	3 l
Kraftstoffverbrauch /h	0,9 l

Antriebssystem	
Antriebssystem	Mechanisch

Finden Sie den Händler in Ihrer Nähe unter [www.dynapac.de](http://www.dynapac.de)

Wir behalten uns das Recht vor, Daten, Maße und andere Informationen ohne vorhergehende Mitteilung zu ändern. Fotos und Illustrationen zeigen nicht in jedem Falle die Standardversion der Maschinen. Die Informationen dieser Publikation sind allgemeiner Natur und nicht verbindlich.

# Dynapac DR6X

## Stampfer



### Technische Daten

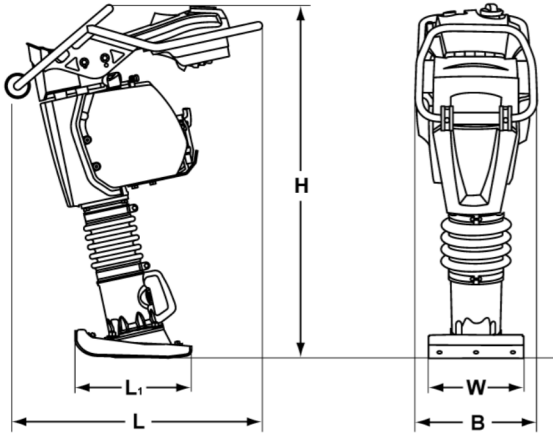

Abmessungen	
B. Breite	350 mm
H. Höhe	1.030 mm
L. Länge	728 mm
L1. Länge	335 mm
W. Stampfußbreite	230 mm



#### Standard-Ausrüstung

- Stufenlos variable Frequenz
- Stunden- und Drehzahlanzeige
- Vibrationsgedämpfter Griff
- Kraftstoff- und Luftfiltersystem
- Selbstreinigendes Luftfiltergehäuse
- Automatische Ölstandskontrolle vor dem Start
- Motorschutzabdeckungen
- Start/Stopp von Motor- und Kraftstoffzufuhr am gleichen Schalter
- Seilzugstarter
- Rollen am Griff als Ladehilfe
- Einpunktaufhängung



#### Zubehör

- Stiche feste Transporträder
- Stampfußbreiten (160-330 mm)
- Stampfußverbreiterungen
- Servicewartungssatz

Finden Sie den Händler in Ihrer Nähe unter [www.dynapac.de](http://www.dynapac.de)

Wir behalten uns das Recht vor, Daten, Maße und andere Informationen ohne vorhergehende Mitteilung zu ändern. Fotos und Illustrationen zeigen nicht in jedem Falle die Standardversion der Maschinen. Die Informationen dieser Publikation sind allgemeiner Natur und nicht verbindlich.

dynapac\_dr6x\_de-20180910.145635.pdf 2018-09-10 14:56